



ВНИМАНИЕ!

До начала работ внимательно прочитайте данное руководство и четко следуйте указаниям, изложенным в нем!

Гарантия действительна только при строгом соблюдении технологии установки!

Инструкция

по установке передних брызговиков на автомобиль Volkswagen Polo -VI (NF) SD 2020.

Используемый инструмент.



Время монтажа
10 минут



Балонный
ключ



Шуруповерт
с насадкой T20,
сверло Ø 8 мм



Пластиковый
фиксатор из
комплекта
поставки(Ø 8 мм)



Штатные
саморезы



Перед началом монтажа изделия установите автомобиль на подъемник или домкрат, используя балонный ключ открутите крепежные болты и снимите колесо.

1

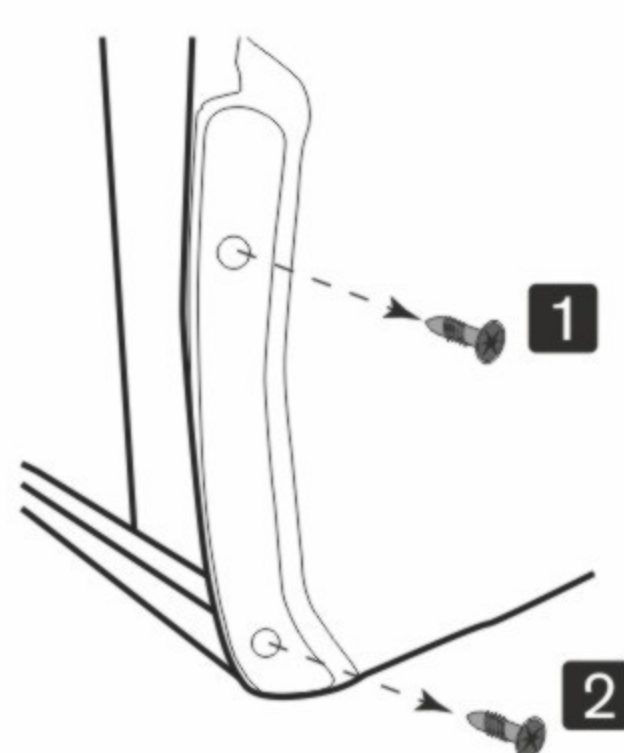

Используя шуруповерт с насадкой T20 произведите демонтаж штатных саморезов в точках 1 и 2.

2

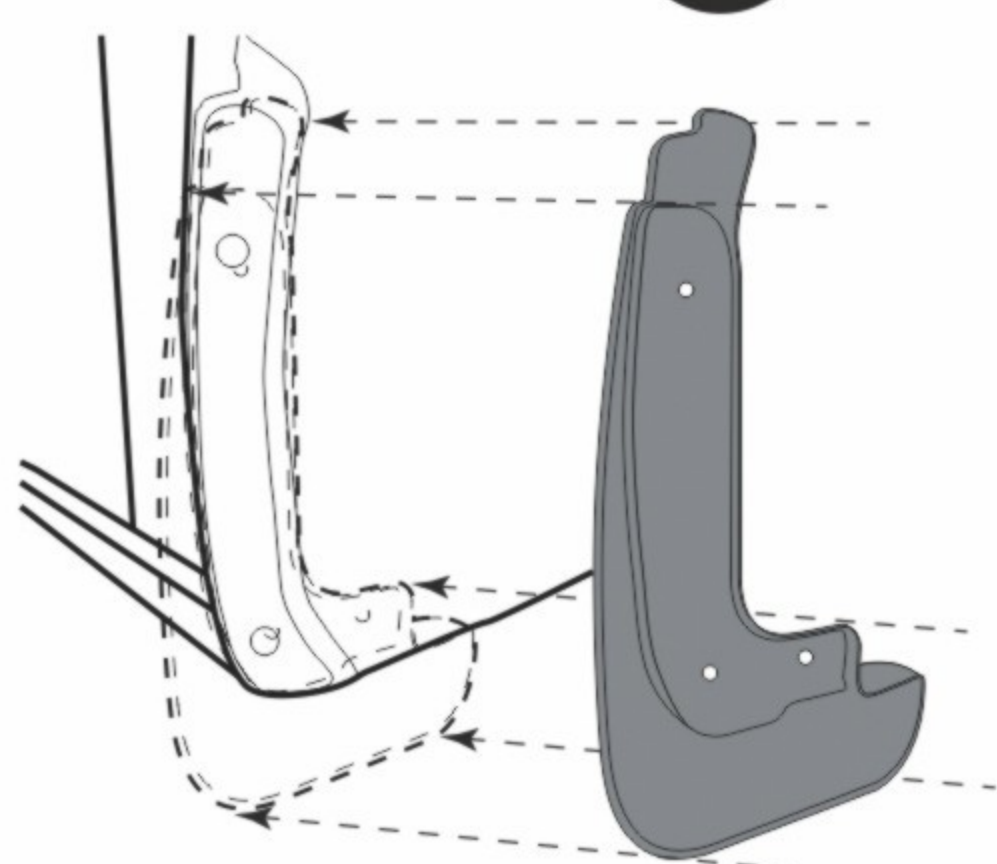

Произведите визуальную примерку, приложив изделие к месту планируемой установки. Разметьте через него сверление в дальней точке в подкрылке.

3

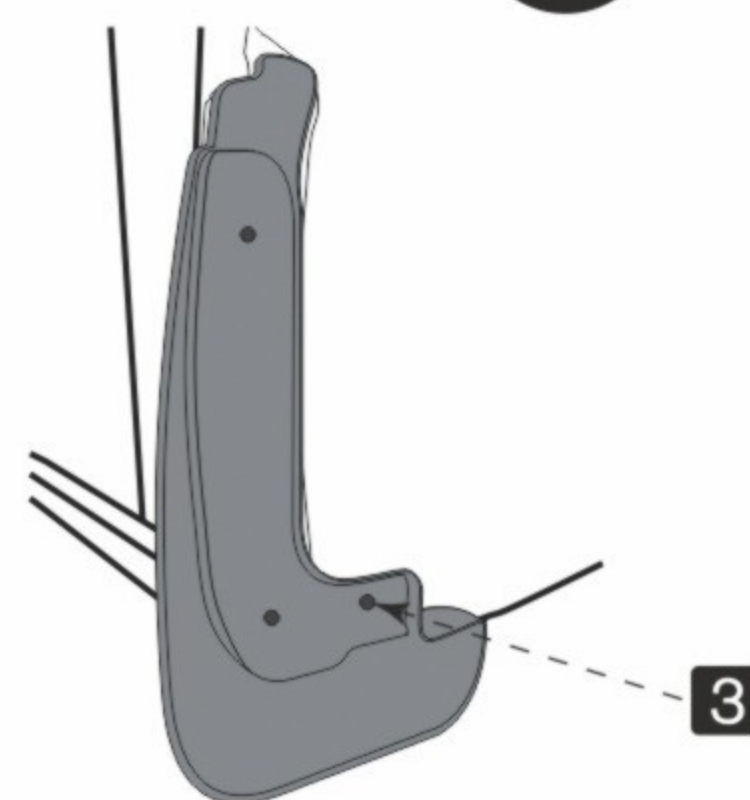

Используя шуруповерт со сверлом Ø 8 мм просверлите отверстие в точке 3.

4

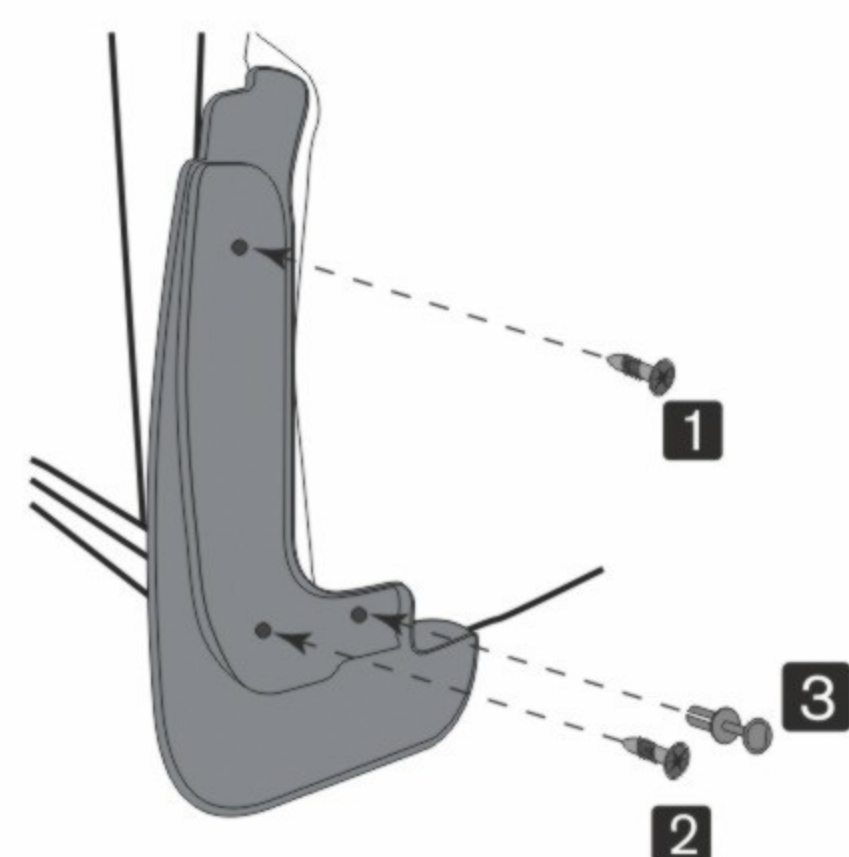

Используя шуруповерт с насадкой T20 установите, ранее демонтированные, штатные саморезы в точках 1 и 2. Установите пластиковый фиксатор из комплекта поставки.

5

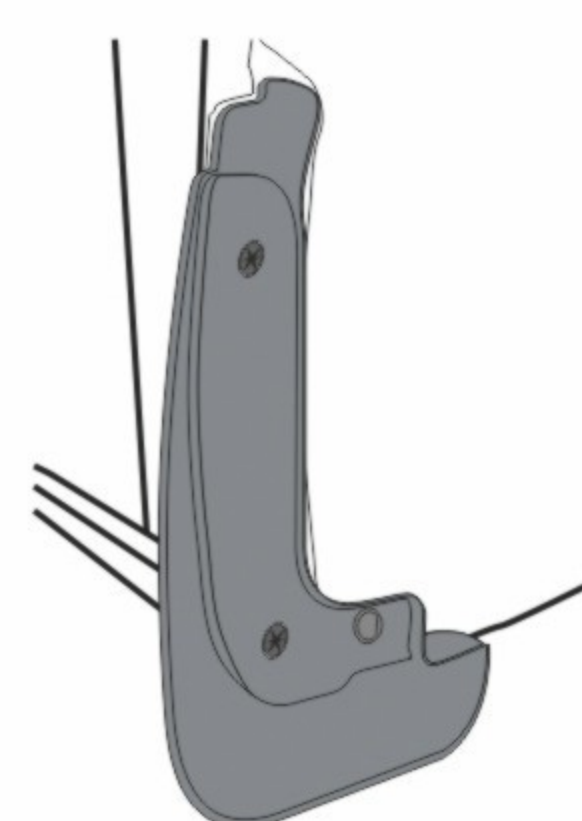

Проверьте надежность монтажа изделия и убедитесь, что оно плотно примыкает к месту установки.



Аналогичную последовательность действий выполните для установки другого брызговика.