



ВНИМАНИЕ!

До начала работ внимательно прочитайте данное руководство и четко следуйте указаниям, изложенным в нем!

Гарантия действительна только при строгом соблюдении технологии установки!

Инструкция

по установке передних брызговиков на автомобиль Mazda CX-30

Используемый инструмент.



Время монтажа
15 минут



Балонный
ключ



Съемник
для клипс



Сверло
Ø8 мм



Шуруверт



Отвертка
скрестообразной
насадкой



Перед началом монтажа изделия ослабьте крепежные колесные гайки, установите автомобиль на подъемник или домкрат. Используя балонный ключ, открутите крепежные гайки и снимите колесо.

1

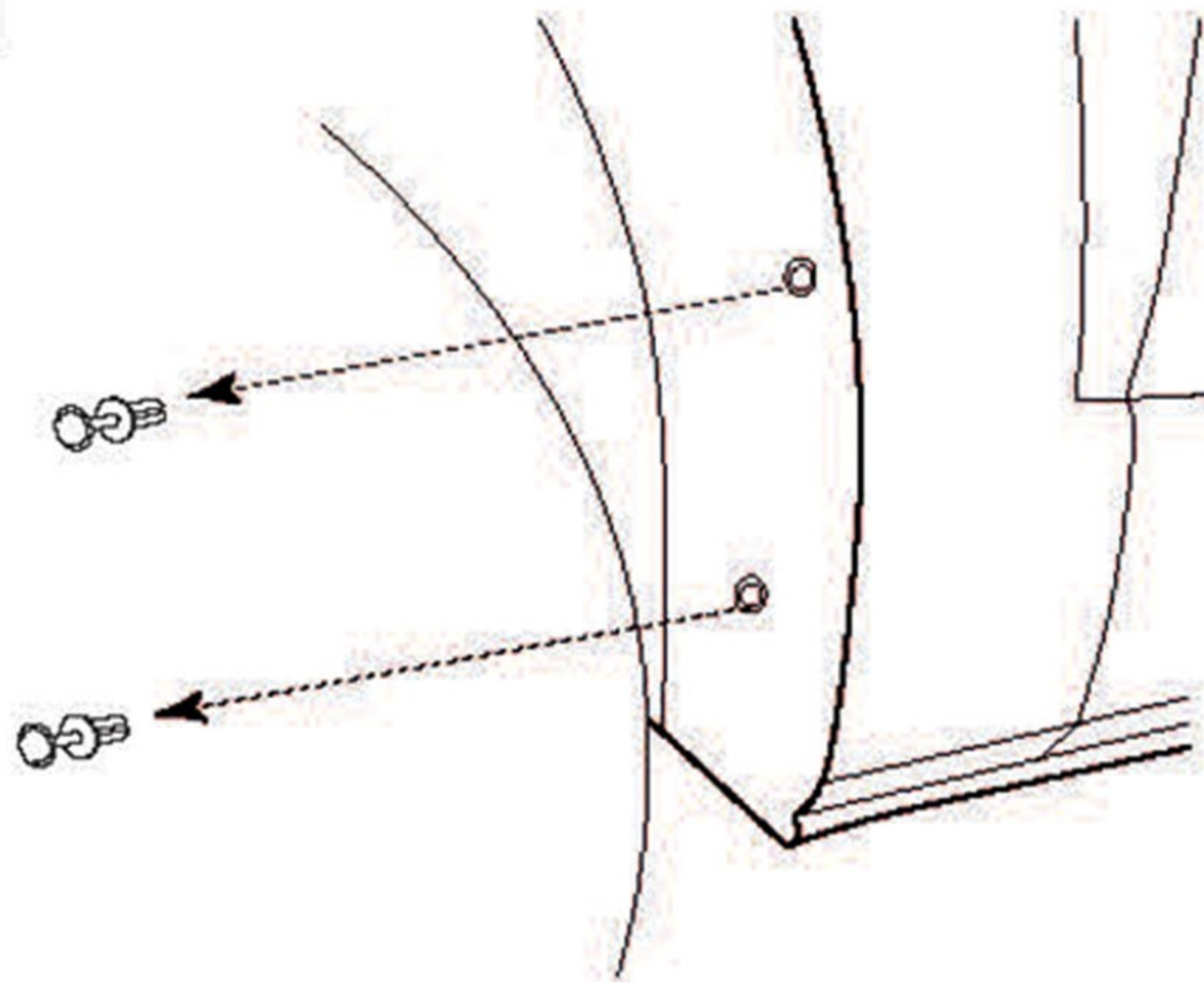

Произведите демонтаж 2-х штатных пластиковых фиксаторов и в дальнейшем их не используйте.

2

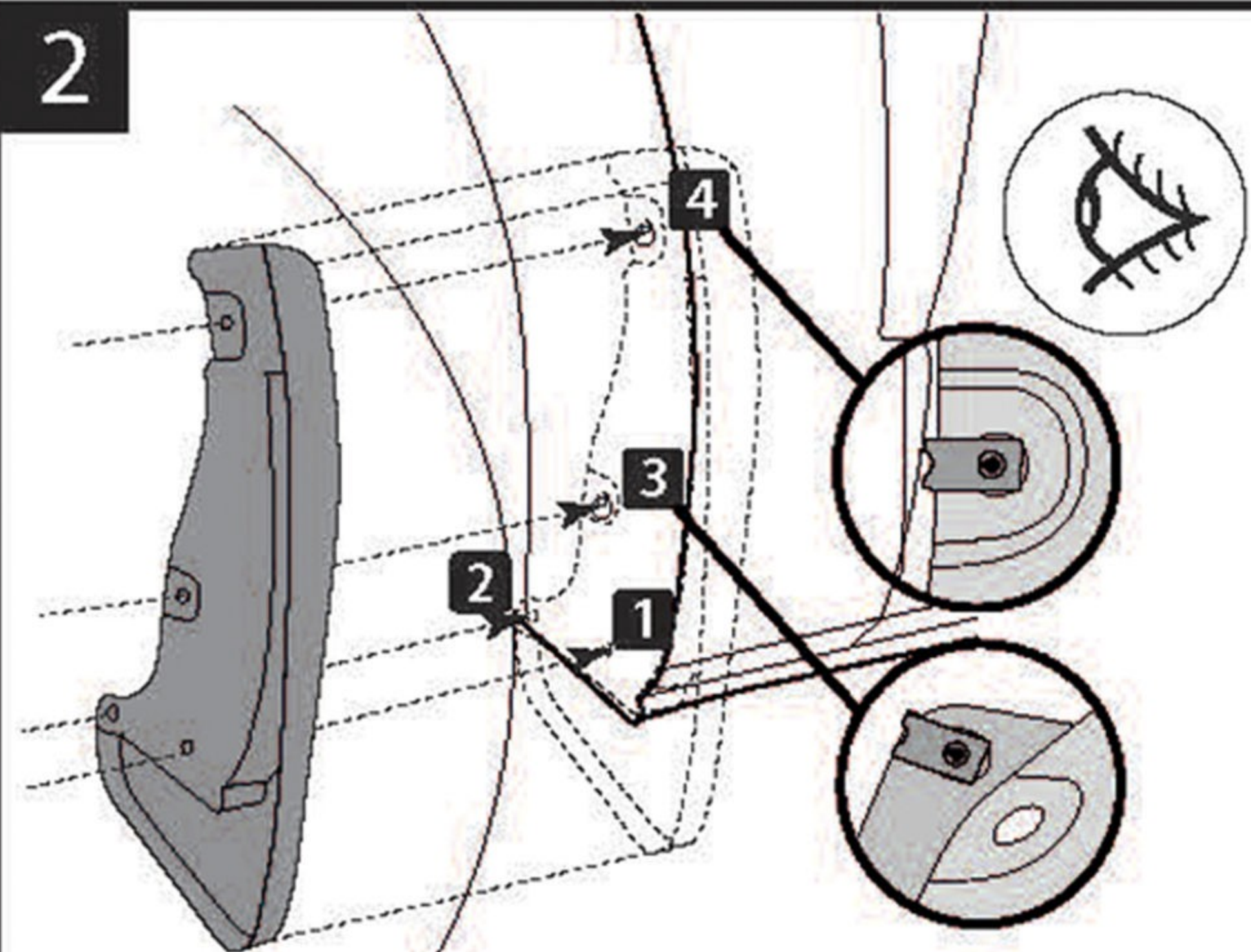

Проведите визуальную примерку изделия, приложив к планируемому месту монтажа. В точках 1 и 2 отметьте места под сверление. В точках 3 и 4 установите гайки-скобы из комплекта поставки. Отогните пластиковую накладку для точки 3.

3

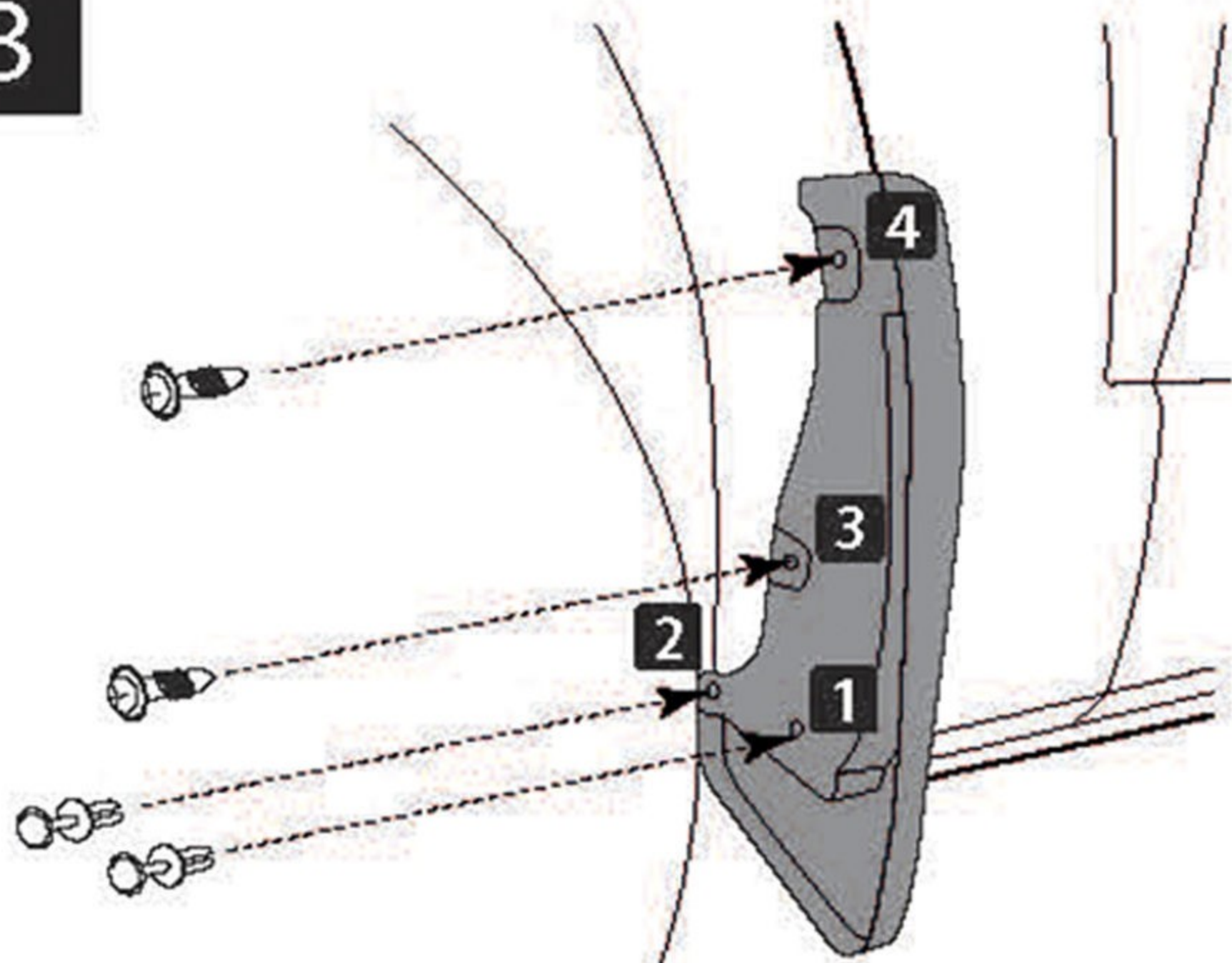

В точках 1 и 2 просверлите отверстия сверлом Ø8 мм. и установите пластиковые фиксаторы из комплекта поставки. В точках 3 и 4 установите в скобы саморезы из комплекта поставки.

4

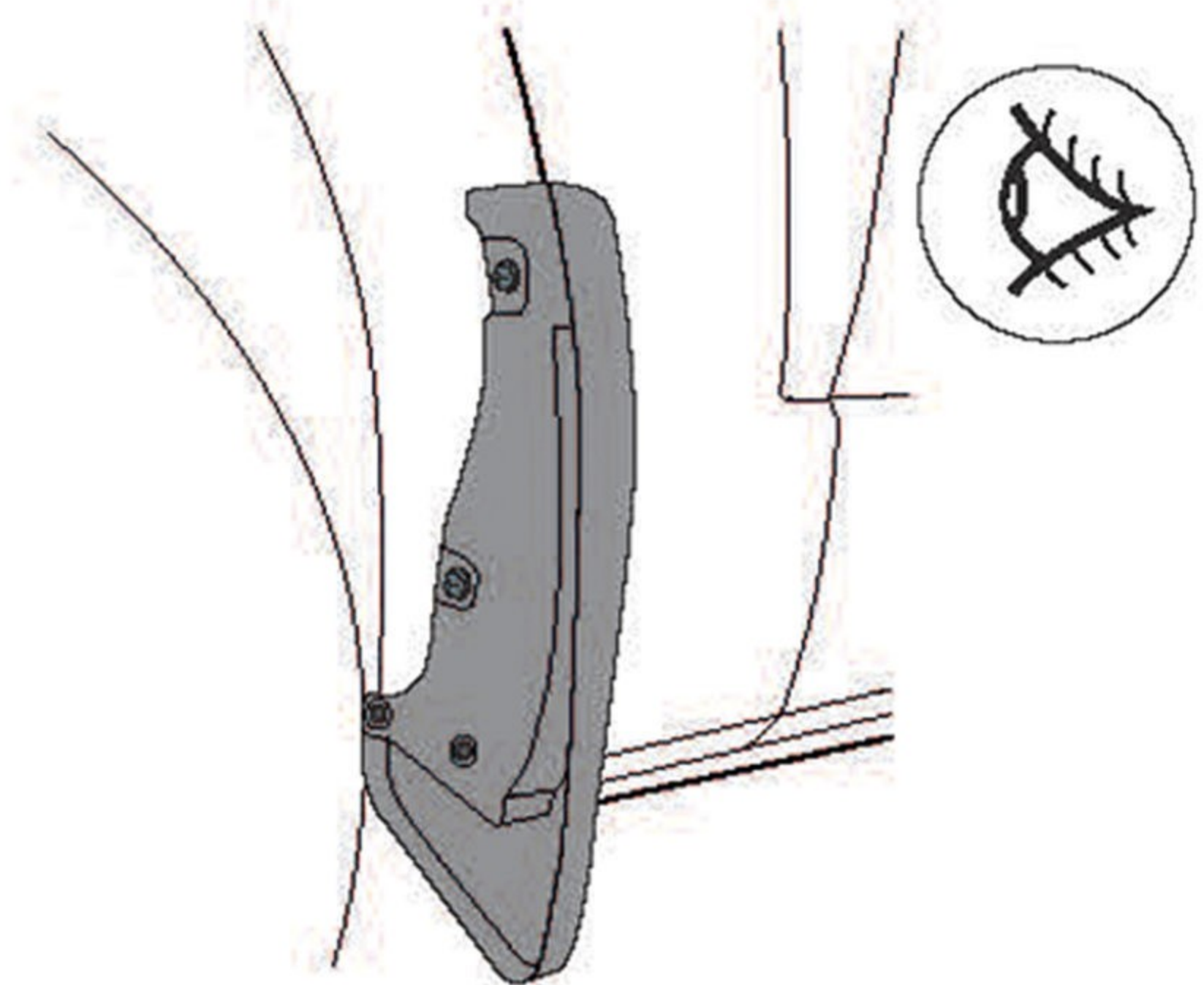

Проверьте надежность монтажа изделия и убедитесь, что оно плотно примыкает к месту установки.



Аналогичную последовательность действий выполните для установки другого брызговика.