

МАРКА	МОДЕЛЬ	ГОД ВЫПУСКА	ОБЪЕМ ДВИГАТЕЛЯ	ТИП КПП	ТИП ПРИВОДА
Volvo	XC 40	2018-	2.0d (150 л.с.)	АКПП	ПОЛНЫЙ
Volvo	XC 40	2018-	2.0d (190 л.с.)	АКПП	ПОЛНЫЙ
Volvo	XC 40	2018-	2.0 (190 л.с.)	АКПП	ПОЛНЫЙ

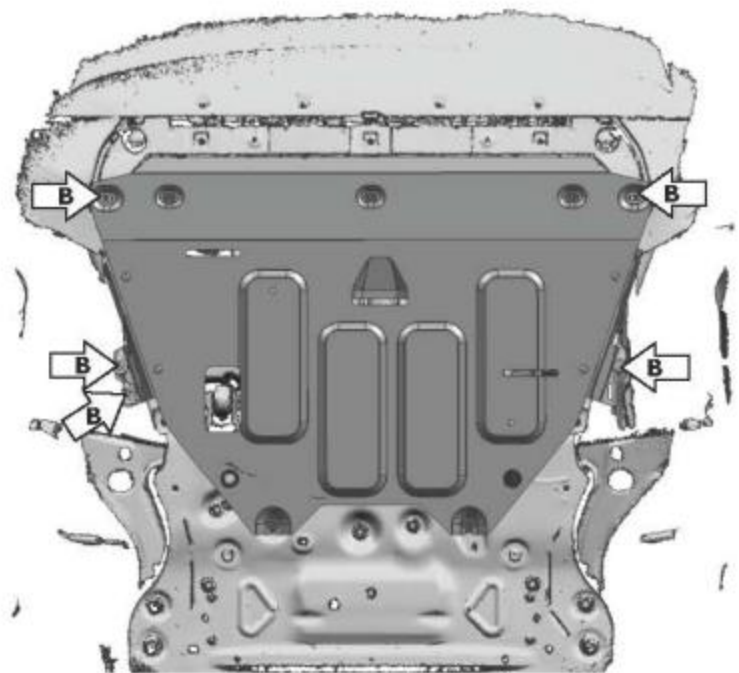
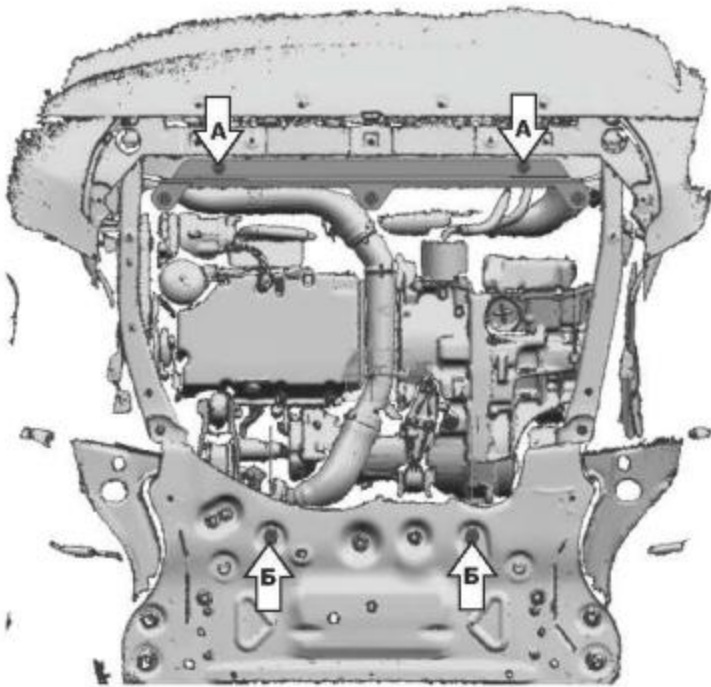
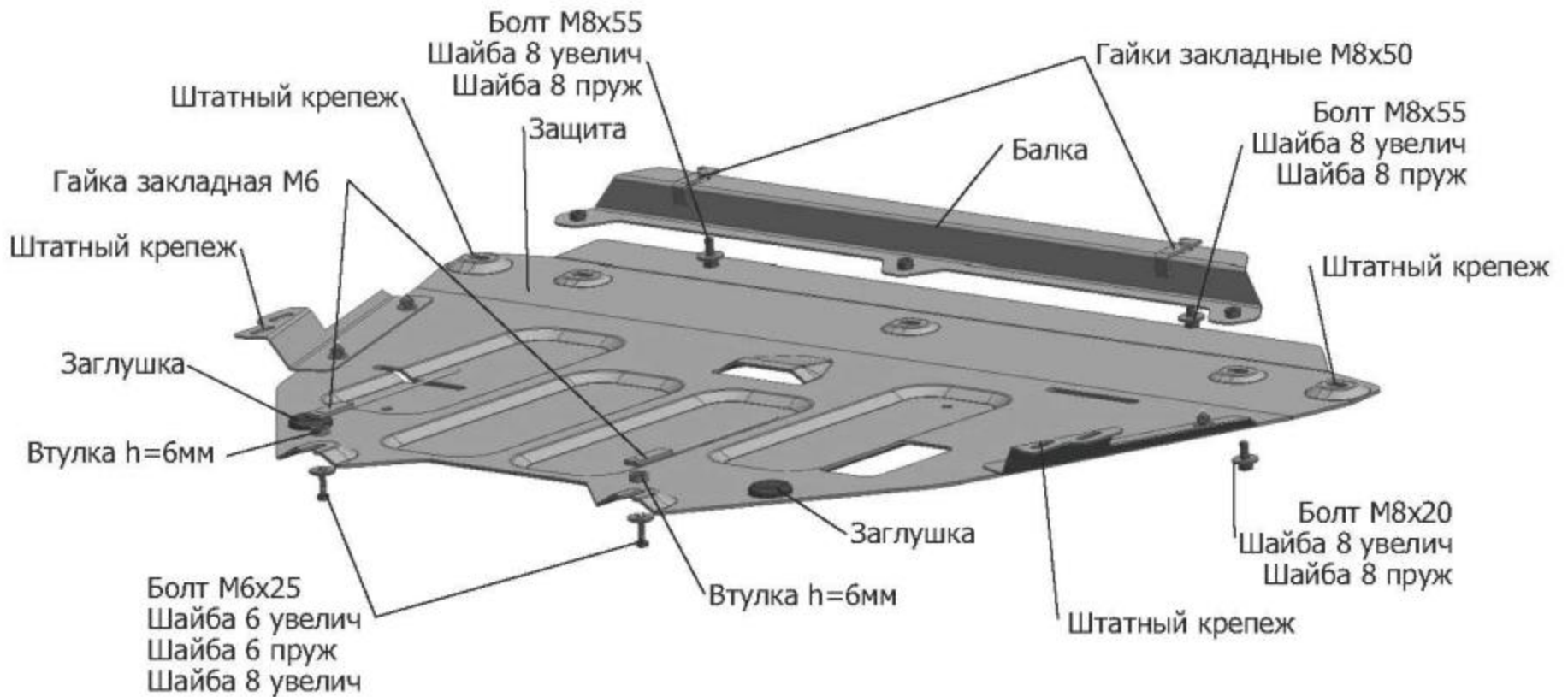

Инструкция по установке:

1. Снять штатный пыльник.
2. Установить гайки закладные M8x50 над отверстиями (А).
3. Закрепить балку болтами M8x55 к гайкам закладным M8x50.
4. Установить гайки закладные M6 над отверстиями (Б).
5. Вкрутить болты M6x25 в гайки закладные M6 на 2-3 оборота.
6. Установить защиту: завести заднюю часть на болты M6x25, переднюю часть закрепить болтами M8x20 к балке.
7. В отверстия (В) использовать штатный крепеж.
8. Затянуть болты с необходимым усилием, использование пневмоинструмента запрещено.

Состав изделия:

Наименование	Кол-во	Момент затяжки
Балка	1 шт	
Болт M6x25	2 шт	9.8 Нм
Болт M8x20	3 шт	24.0 Нм
Болт M8x55	2 шт	24.0 Нм
Гайка закладная M6	2 шт	
Гайка закладная M8x50	2 шт	
Защита	1 шт	
Шайба 6 увелич	2 шт	
Шайба 6 пруж	2 шт	
Шайба 8 увелич	7 шт	
Шайба 8 пруж	5 шт	
Втулка h-6 мм	2 шт	

Производитель вправе вносить изменения в конструкцию защиты.

Техническая поддержка: supp@rivalauto.com