



ВНИМАНИЕ!

До начала работ внимательно прочитайте данное руководство и четко следуйте указаниям, изложенным в нем!

Гарантия действительна только при строгом соблюдении технологии установки!

Инструкция

по установке задних брызговиков на автомобиль Ford Focus WAG 2014.

Используемый инструмент.



Время монтажа
10 минут



Балонный
ключ



Шуруповерт
с крестообраз-
ной насадкой,
сверло Ø6мм



Кронштейн



Пластиковые
фиксаторы
с резьбой



Винт, шайба
и гайка



Перед началом монтажа изделия установить автомобиль на подъемник или домкрат. Используя балонный ключ, открутить крепежные гайки и снять колесо.

1

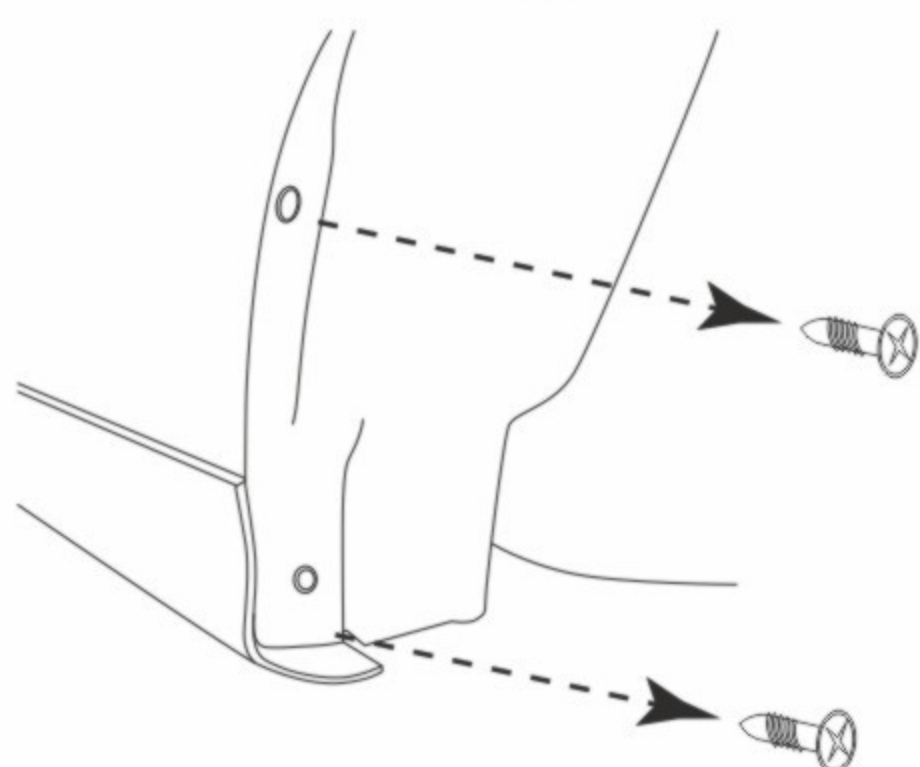

Произвести демонтаж штатных саморезов.

2

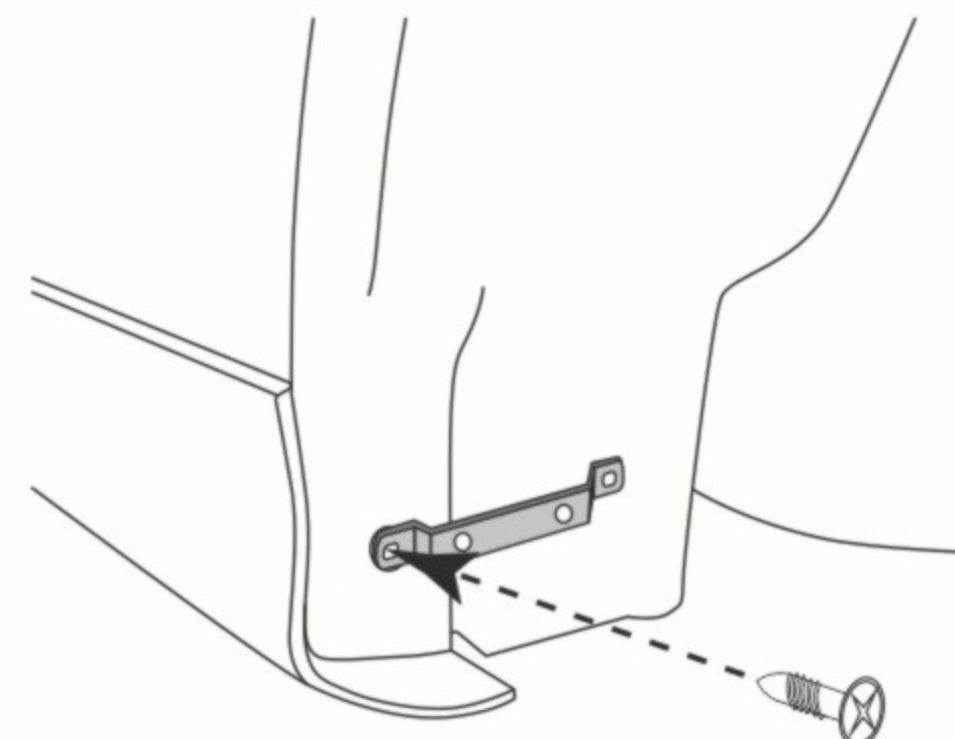

Установить кронштейн из комплекта поставки, зафиксировать штатным саморезом.

3

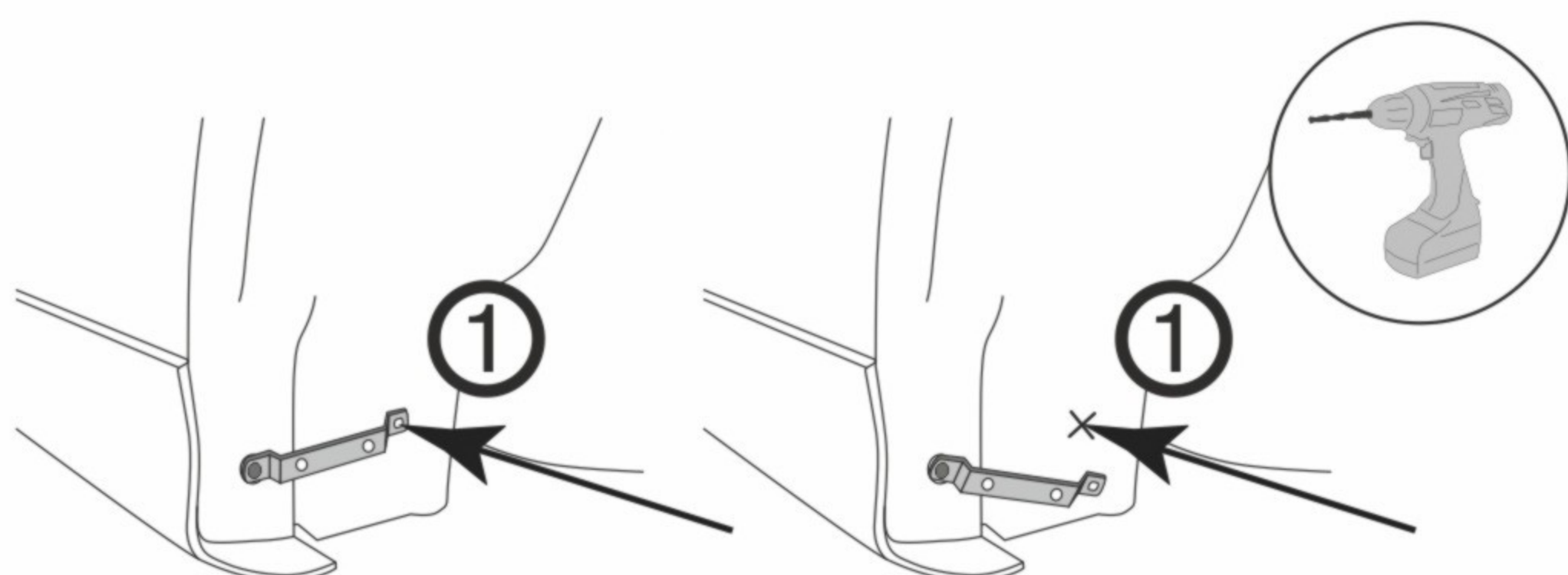

Приложить брызговик, отрегулировать положение кронштейна так, чтобы отверстия на кронштейне и брызговике совпали. Через овальный паз кронштейна отметить точку крепления в подкрылке. Просверлить отверстие Ø6мм.

4

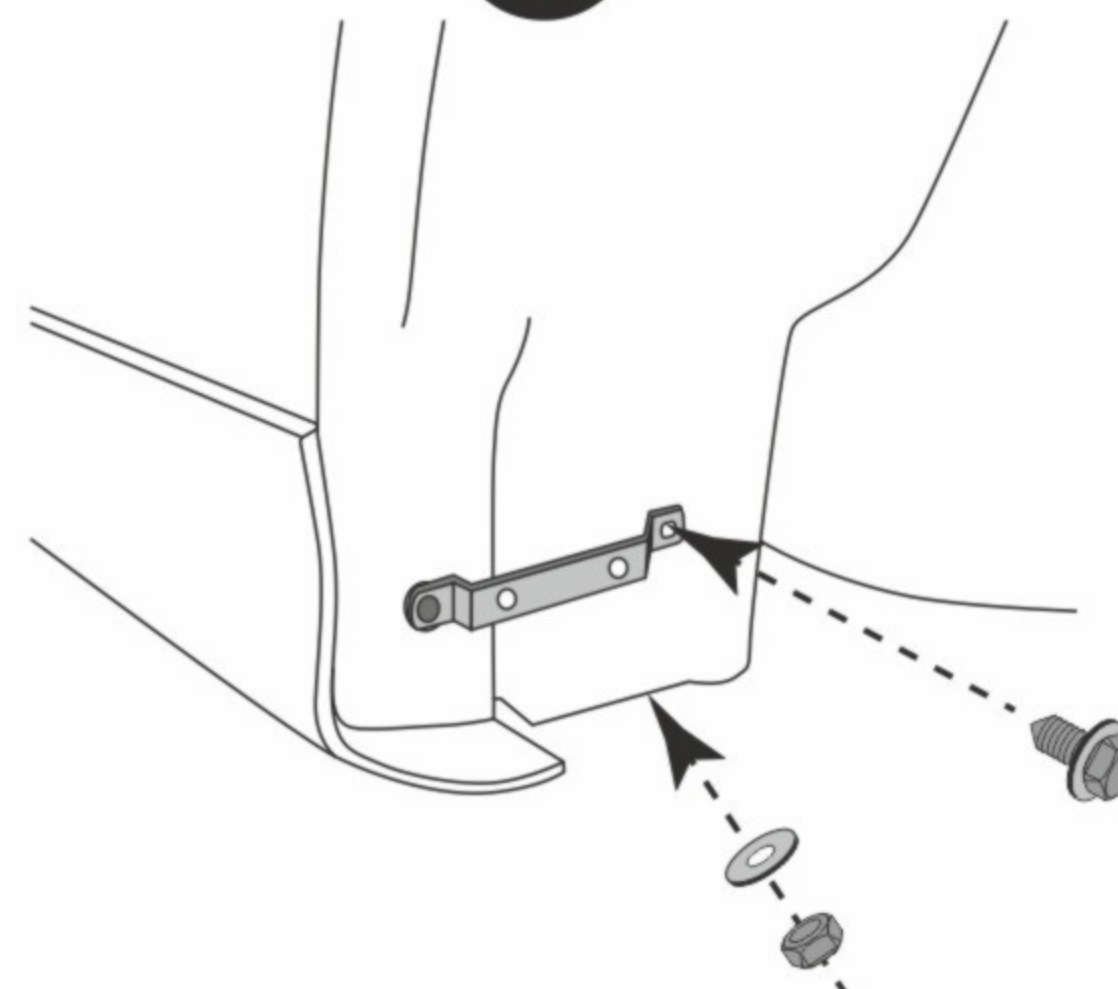

Установить кронштейн в точке сверления подкрылка на винт, гайку и шайбу из комплекта.

5

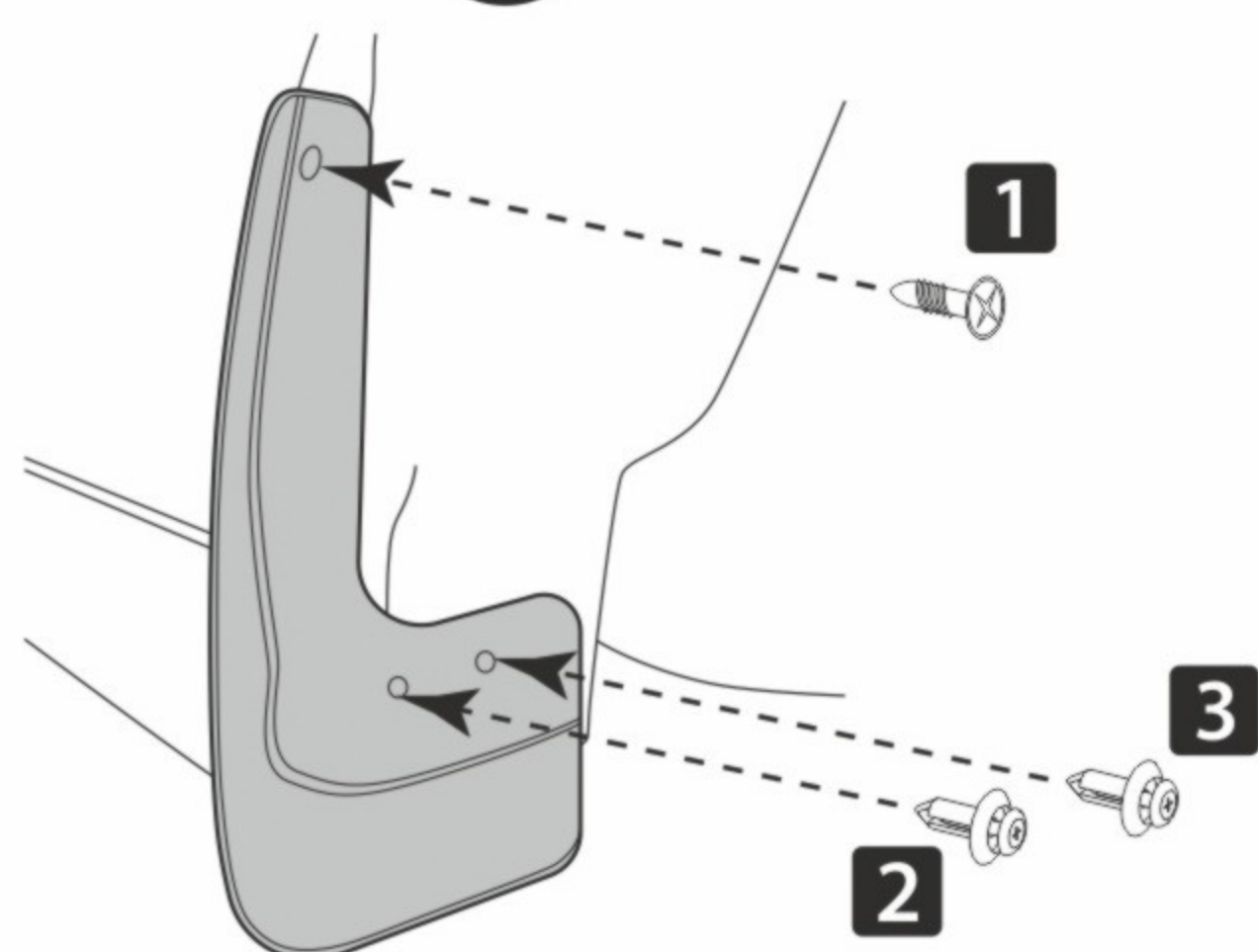

Установить брызговик. В точке 1 установить штатный саморез. В точках 2 и 3 установить клипсы с резьбой из комплекта поставки.

6

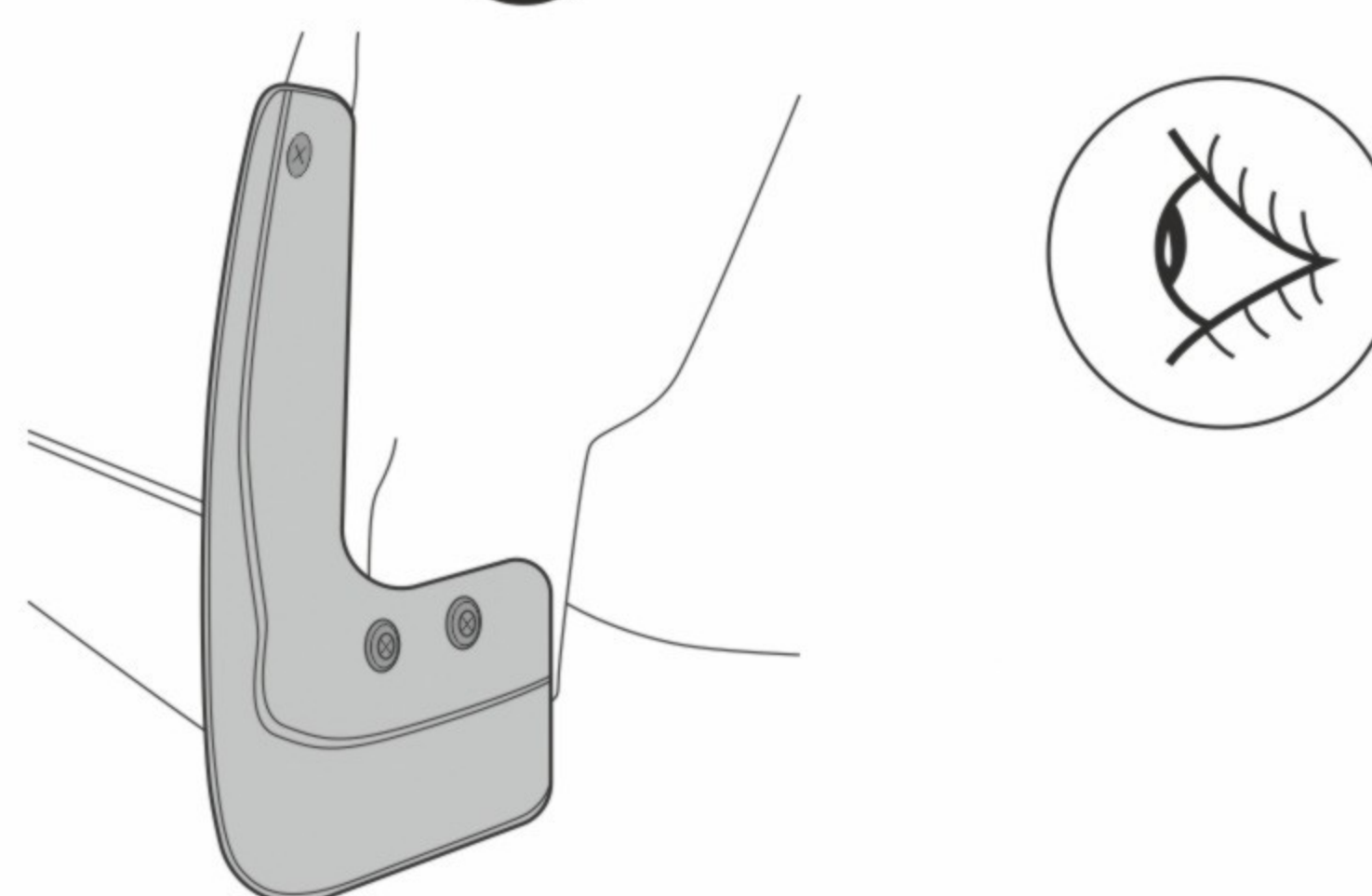

Произвести визуальный осмотр установленного изделия. Проверить надежность монтажа изделия.



Аналогичную последовательность действий выполнить для установки другого брызговика.