

Инструкция по установке







JAC T6

(2018-)

Арт.: F.1413.002



Тип шара - «Е»





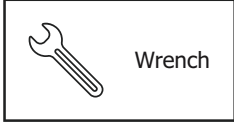
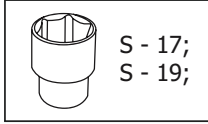
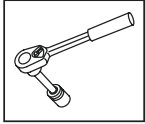

 $D \text{ (kN)} = \frac{\text{MAX kg} \times \text{MAX kg}}{} \times 0,00981$  $D \text{ (kN)} = (\text{MAX kg} + \text{MAX kg}) \times 0,00981$	 <p>3500 kg</p>	 <p>100 kg</p>	<p>D = 15 kN</p>
<p>JAC T6 (2018-)</p>		 	

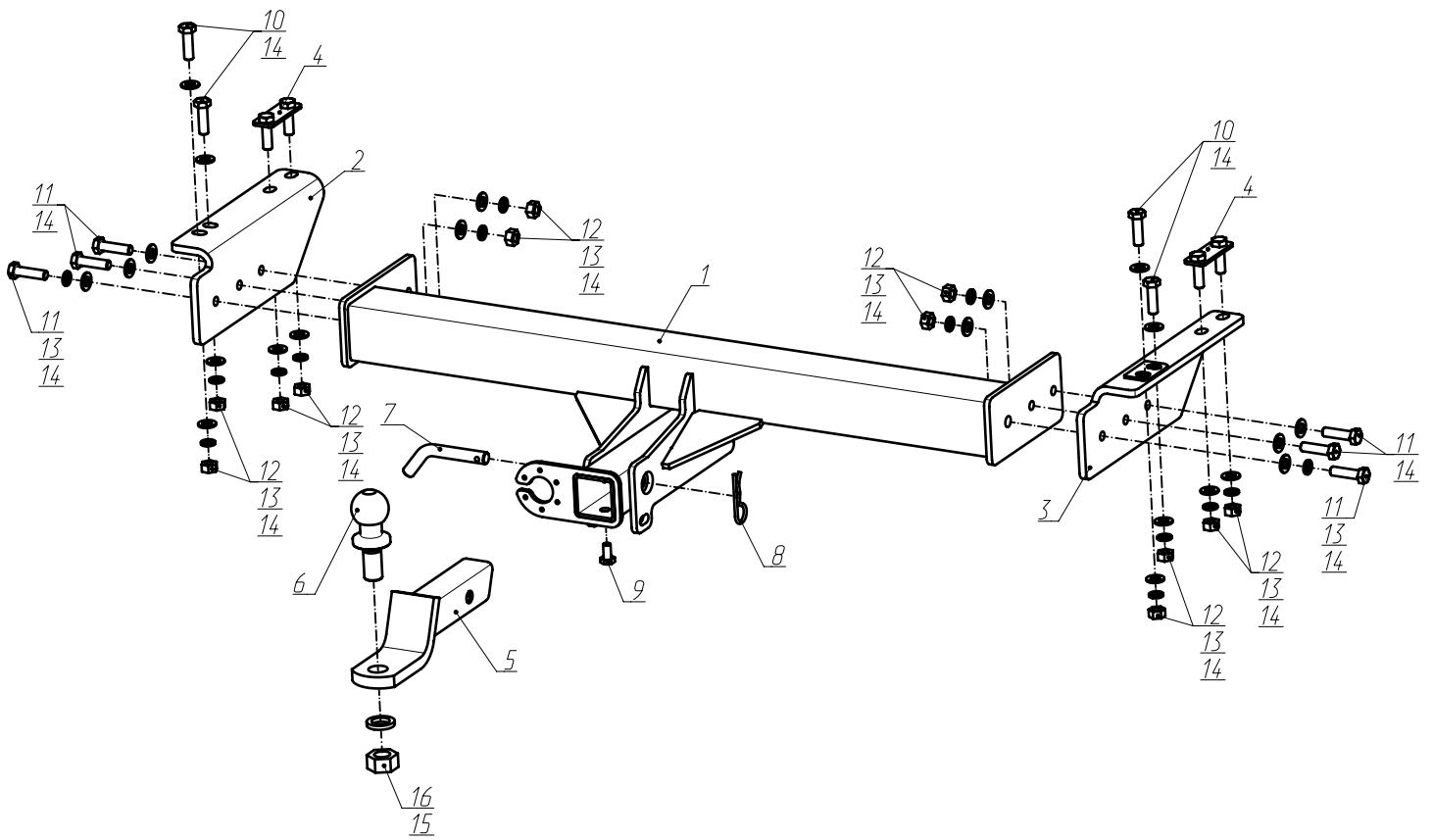
Используемый инструмент:

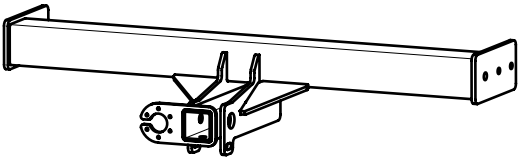
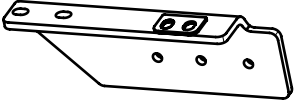
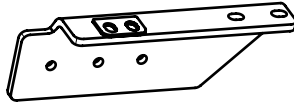
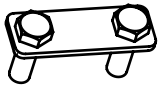
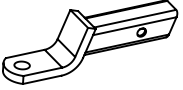
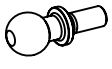

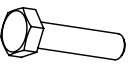
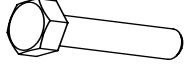
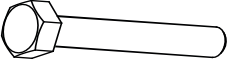
19 mm
36 mm

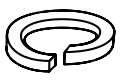
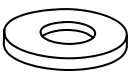

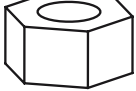
1	x1	Балка	
2	x1	Кронштейн левый	
3	x1	Кронштейн правый	
4	x2	Закладная M12x1,25	
5	x1	Переходник	
6	x1	Шар	
7	x1	Штифт	
8	x1	Шплит	
9	x1	M10x20	
10	x4	M12x1,25x40	
11	x6	M12x1,25x45	
12	x12	M12x1,25	
13	x14	Ø 12	
14	x22	Ø 12	
15	x1	Ø 24	
16	x1	M24	

1



Установить закладную М12х1,25 (4) в левый лонжерон рамы. С другой стороны аналогично.

2



Установить болты М12х1,25х40 (10) и шайбы 12 (14) в лонжероны рамы.

3



Установить кронштейны (2 и 3), закрепив их к установленным закладным и болтам с помощью гаек М12х1,25 (12), шайб 12 пружинных (13) и шайб 12 (14).

4



Установить балку (1), закрепив ее к кронштейнам с помощью болтов М12х1,25х45 (11), шайб 12 пружинных (13) и шайб 12 (14).

5

Затянуть все резьбовые соединения: сначала балку с кронштейнами, затем кронштейны к раме. Моменты затяжки: M12=81 Нм.

6

Установить переходник (5), закрепив с помощью штифта (7) и шплинта (8). Зафиксировать переходник болтом M10x20 (9) - фиксацию использовать без нагрузки. Установить на переходник шар (6), закрепив гайкой M24 (15) с шайбой 24 пружинной (16). Момент затяжки: M24=95 Нм.