

# Инструкция по установке



## Mitsubishi L200

(2024-)

Арт.: F.4017.002

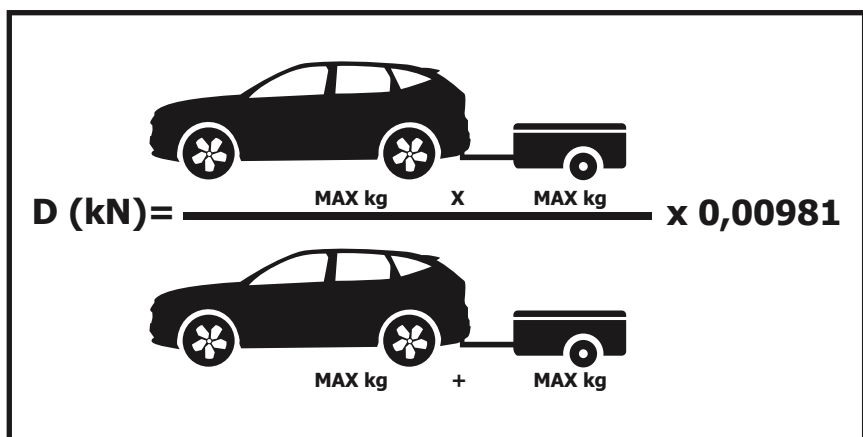
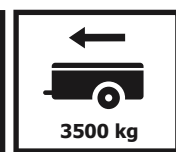
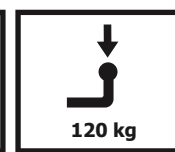

Тип шара - «Е»

 <p><math>D \text{ (kN)} = \frac{\text{MAX kg} \times \text{MAX kg}}{\phantom{MAX kg}} \times 0,00981</math></p>	 <p>3500 kg</p>	 <p>120 kg</p>	<p>D = 16,2 kN</p>
<p>Mitsubishi L200 (2024-)</p>  			

# Используемый инструмент:

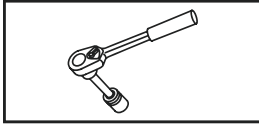









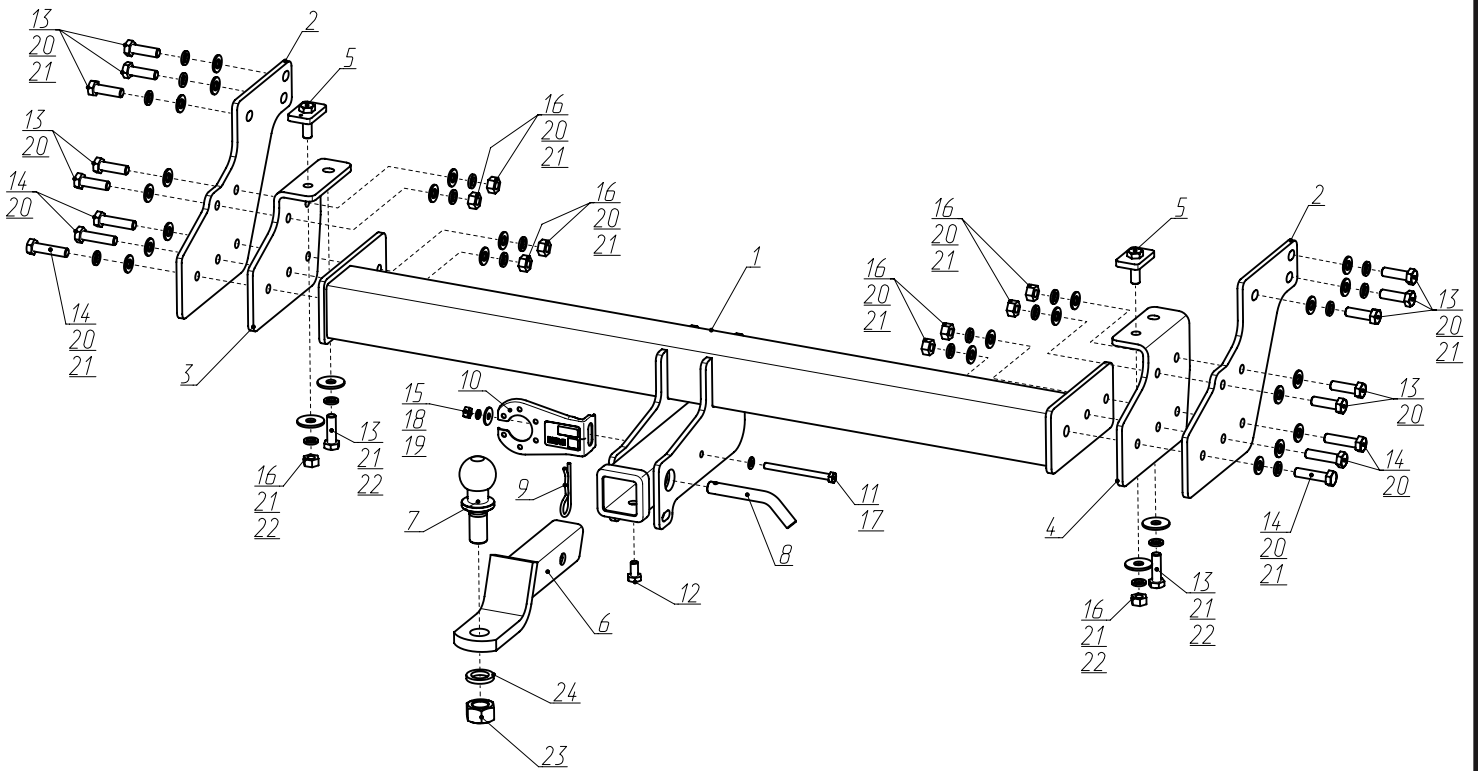

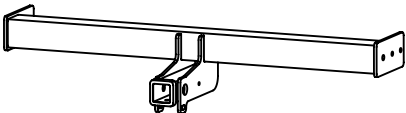

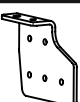
S - 13;  
S - 17;  
S - 19.

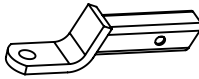
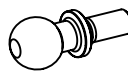
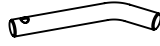

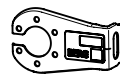
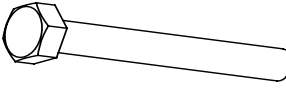
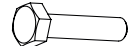
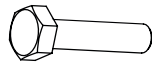
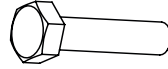



Wrench

S - 13;  
S - 19;  
S - 36.

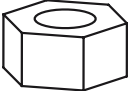

<b>1</b>	x1	Балка	
<b>2</b>	x2	Кронштейн	
<b>3</b>	x1	Кронштейн усиливающий	
<b>4</b>	x1	Кронштейн усиливающий	
<b>5</b>	x2	Закладная M12x1,25	
<b>6</b>	x1	Переходник	
<b>7</b>	x1	Шар	
<b>8</b>	x1	Штифт	
<b>9</b>	x1	Шплинт	
<b>10</b>	x1	Кронштейн под розетку	
<b>11</b>	x1	M8x100	
<b>12</b>	x1	M10x20	
<b>13</b>	x12	M12x1,25x40	
<b>14</b>	x6	M12x1,25x50	
<b>15</b>	x1	M8	
<b>16</b>	x10	M12x1,25	
<b>17</b>	x1	∅ 8	
<b>18</b>	x1	∅ 8 пруж.	
<b>19</b>	x1	∅ 8 увел.	

<b>20</b>	x24	Ø 12	
<b>21</b>	x20	Ø 12 пруж.	
<b>22</b>	x4	Ø 12 увел.	
<b>23</b>	x1	M24	
<b>24</b>	x1	Ø 24 пруж.	

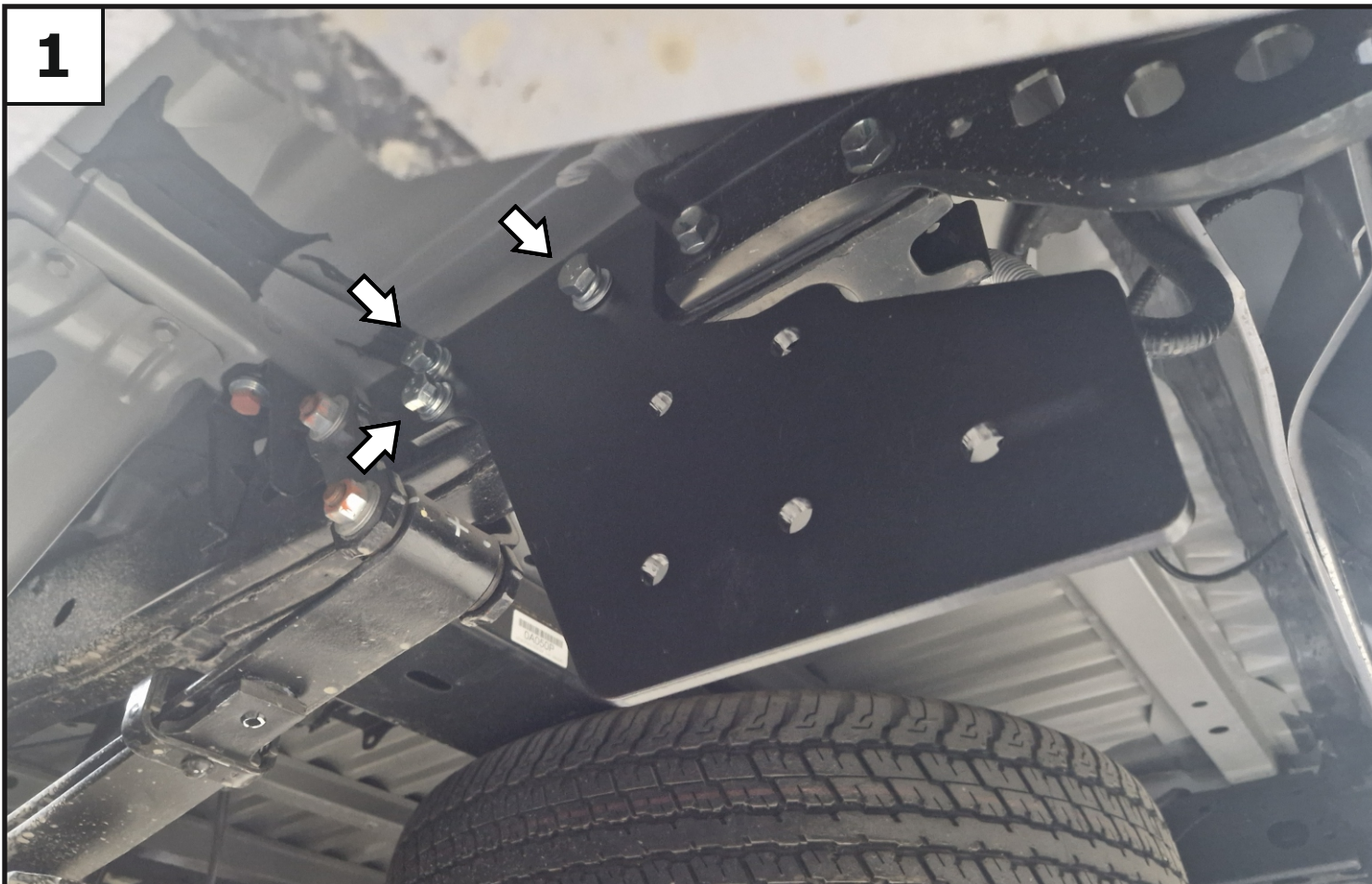

**1**

Установить кронштейны (2) на раму автомобиля, закрепив их в штатные резьбовые отверстия с помощью болтов М12х1,25х40 (13), шайб 12 пруж. (21) и шайб 12 (20).

**2**

Установить кронштейн усиливающий (3) на раму автомобиля, закрепив его в штатное резьбовое отверстие с помощью болта М12х1,25х40 (13), шайбы 12 пруж. (21) и шайбы 12 увел. (22). С другой стороны аналогично.



**3**

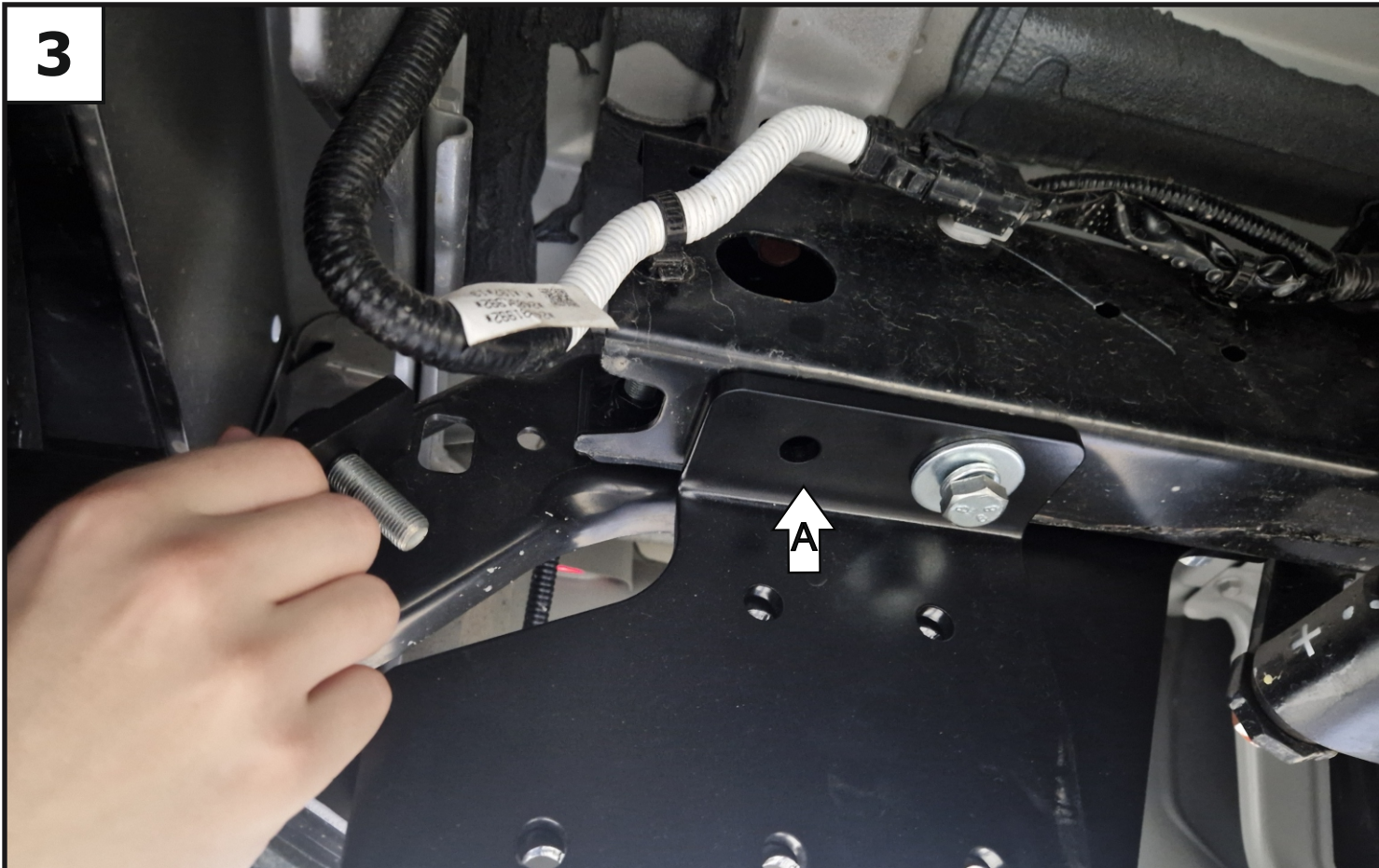

В лонжерон рамы установить закладную М12х1,25 (5), обеспечив выход резьбовой шпильки из отверстия А кронштейна (3) и закрепить с помощью гайки М12х1,25 (16), шайбы 12 пруж. (21) и шайбы 12 увел. (22). С другой стороны аналогично.

**4**



Установить балку (1), закрепив её к кронштейнам с помощью болтов М12х1,25х50 (14), гаек М12х1,25 (16), шайб 12 (20), шайб 12 пруж. (21).



**5**



Дополнительно стянуть кронштейн (2) и кронштейн усиливающий (3) с помощью болтов М12х1,25х40 (13), гаек М12х1,25 (16), шайб 12 (20) и шайб 12 пруж. (21). С другой стороны аналогично.

**6**



Затянуть все резьбовые соединения: Сначала балку с кронштейнами, затем кронштейны к раме. Моменты затяжки: М12=81 Нм.



**7**

Установить кронштейн под розетку (10) с помощью болта М8х100 (11), шайбы 8 (17), шайбы 8 пруж. (18), шайбы 8 увел. (19) и гайки М8 (15). Момент затяжки: М8=25 Нм.

**8**

Установить переходник (6), закрепив с помощью штифта (8) и шплинта (9). Зафиксировать переходник болтом М10х20 (12) - фиксацию использовать без нагрузки. Установить на переходник шар (7), закрепив гайкой М24 (23) с шайбой 24 пруж. (24). Момент затяжки: М24=95 Нм.